



Price : 51,54 EUR



Presentazione

Gamma prodotto	Telemecanique Inductive proximity sensors XS
Nome gamma	Utilizzo generico
Tipo di sensore	Sensore di prossimità induttivo
Applicazione	Quadro per cantiere
Nome del sensore	XS8
Forma del sensore	Da 40 x 40 x 70
Dimensioni	70 mm
Tipo di corpo	Fisso
Possibilità di montaggio a immersione nel metallo	Montaggio a incasso non possibile
Materiale	Plastica
Materiale cassetta	PBT
Tipo segnale di uscita	Digitale
Tipologia di cablaggio	3 fili
Distanza di rilevamento nominale	40 mm
Funzione uscita digitale	1 NO + 1 NC
Tipo di circuito uscita	CC
Tipo uscita digitale	PNP
Collegamento elettrico	Connettore maschio M12, 4 pin
Tensione nominale di alimentazione [Us]	12...48 V CC con protezione polarità inversa
Capacità di commutazione in mA	<= 200 mA con protezione sovraccarico e da cortocircuito
Grado di protezione IP	IP67 conforme a IEC 60529 IP65 conforme a IEC 60529 IP69K conforme a DIN 40050

Disclaimer: La presente documentazione non ha funzione sostitutiva e non deve essere utilizzata per stabilire l'idoneità o l'affidabilità di questi prodotti per le applicazioni di utenti specifici

Caratteristiche tecniche

Livello di sicurezza	SIL 2 conforme a EN/IEC 61508 PL = d conforme a EN/ISO 13849-1 SILCL 2 conforme a IEC 62061
Dati di affidabilità sicurezza	MTTFd = 1546 anni PFHd = 7,4E-8 1/h SFF = 92% CC = 75% with appropriate safety controller
Superficie di rilevamento	5 posizioni testa torretta
Materiale parte frontale	PBT
Zona di funzionamento	0...32 mm
Corsa differenziale	3...15% di Sr
Precisione di ripetizione	<= 3% di Sr
LED di stato	Alimentazione attiva: 1 LED (verde) Stato uscita: 1 LED (giallo)
Limiti della tensione di alimentazione	10...58 V CC
Frequenza di commutazione	<= 500 Hz
Maximum voltage drop	<2 V (chiuso)
Assorbimento di corrente	0...15 mA a vuoto
Maximum delay first up	7,5 ms
Maximum delay response	1,4 ms
Maximum delay recovery	2,5 ms
Simbologia	CE
Altezza	40 mm
Lunghezza	40 mm
Larghezza	70 mm
Peso netto prodotto	0,149 kg

Ambiente

Certificazioni prodotto	CSA TÜV E2 CCC UL
Temperatura ambiente operativa	-25...70 °C
Temperatura di stoccaggio	-40...85 °C
Resistenza alle vibrazioni	25 gn ampiezza = +/- 2 mm (f = 10...55 Hz) conforme a IEC 60068-2-6
Resistenza agli shock	50 gn per 11 ms conforme a EN 60068-2-27

Confezionamenti

Tipo unità imballo 1	PCE
Num. Unità in pkg.	1
Peso imballo (Kg)	148 g
Altezza imballo 1	4,5 cm
Larghezza imballo 1	4 cm
Lunghezza imballo 1	8,8 cm
Tipo unità imballo 2	S02
Numero unità imballo 2	42
Peso imballo 2	6,736 kg
Altezza imballo 2	15 cm
Larghezza imballo 2	30 cm
Lunghezza imballo 2	40 cm

Sostenibilità dell'offerta

Stato offerta sostenibile	Prodotto Green Premium
Regolamento REACH	Dichiarazione REACH
Direttiva RoHS UE	Conformità proattiva (prodotto al di fuori dell'ambito legale di RoHS Unione europea) EU RoHS Dichiarazione
Senza mercurio	Si
Informazioni esenzioni RoHS	Si
Informazioni ambientali	Profilo ambientale del prodotto

Garanzia contrattuale

Garanzia	18 months
----------	-----------

Dimensioni

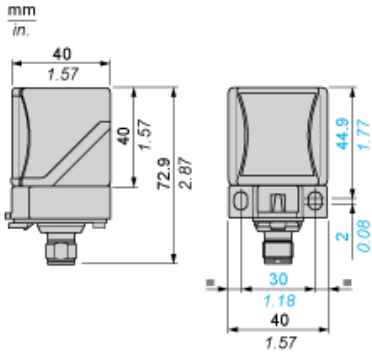

Montaggio

Posizioni testina

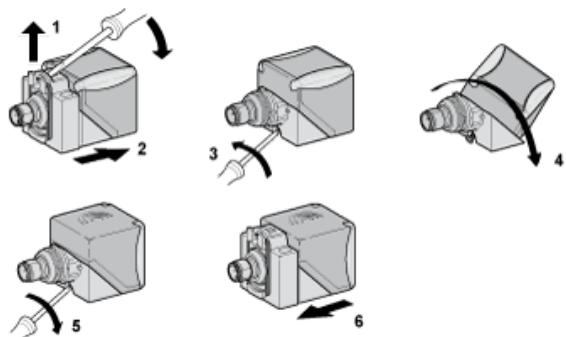

Precauzioni di installazione

Distanze minime di montaggio (mm)

Affiancati

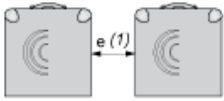

$$e(1) \geq 160$$

Affacciati

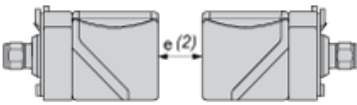

$$e(2) \geq 320$$

Affacciato ad un oggetto metallico

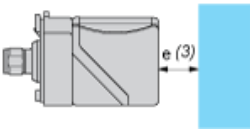

$$e(3) \geq 120$$

Schemi di cablaggio

Quadrifilare CC

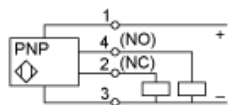

Schema di cablaggio SIL 2

Con PLC di sicurezza Preventa XPSMF40

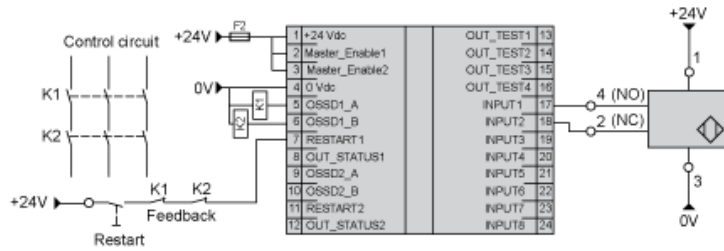

SFF: (frazione guasti in sicurezza): 92,68%
DC: (copertura diagnosi): 75,8%